

RTZS4 / RTZK4

Baureihe: **RTS 3.0** Standard neu definiert
Kämpferhöhe 135 mm

C-C (1 : 20)

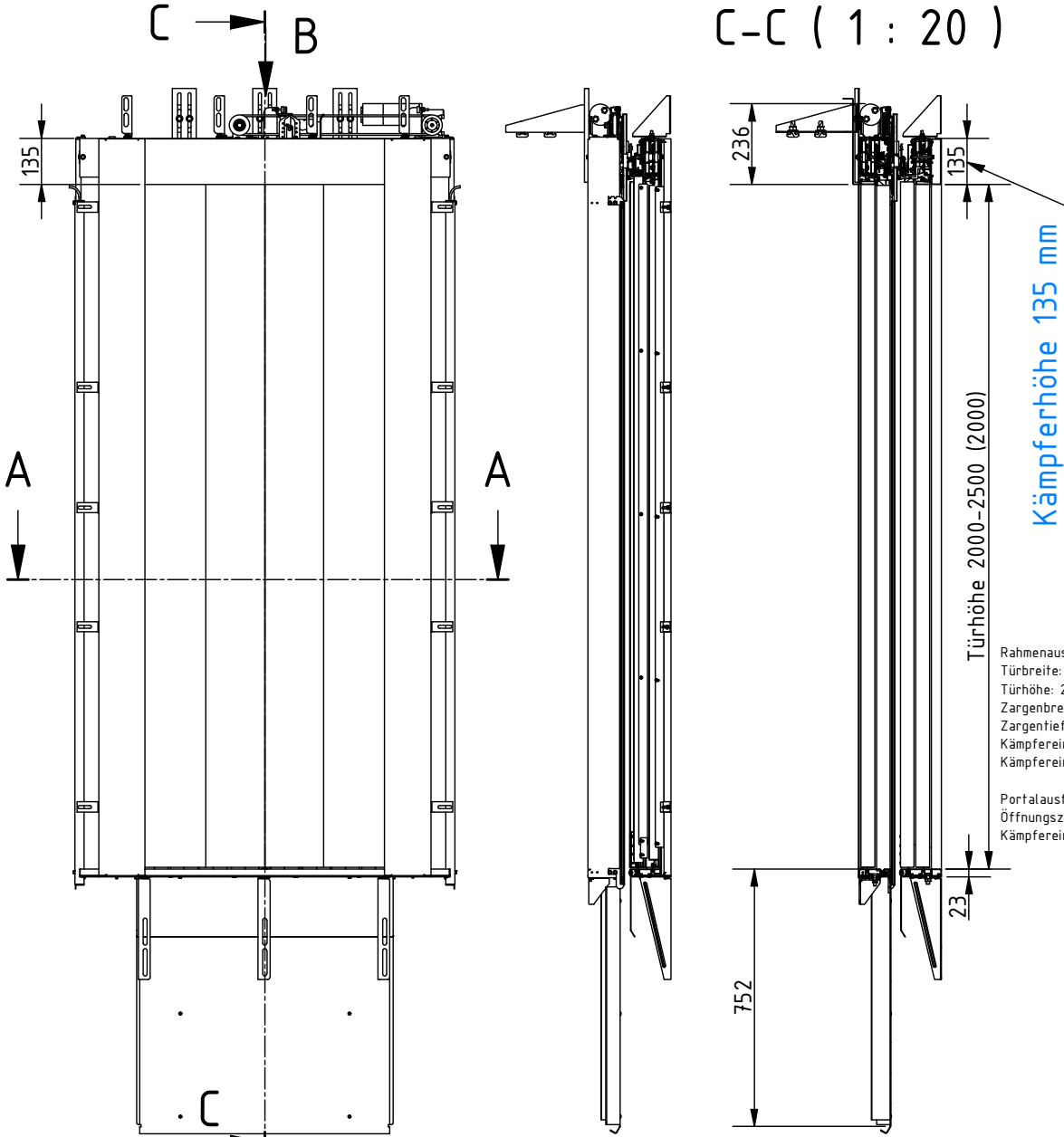

Kämpferhöhe 135 mm

Türhöhe 2000-2500 (2000)

Rahmenausführung nach EN81-58
Türbreite: 600-1550 mm
Türhöhe: 2000-2500 mm
Zargenbreite: 75-135 mm
Zargentiefe: 30-80 mm
Kämpfereinzug Höhe: 75-135 mm
Kämpfereinzug Tiefe: 30-80 mm

Portalausführung nach EN81-58
Öffnungszargen bis 715 mm
Kämpfereinzug bis 615 mm

RTZK4 Kabinenschiebetür

A-A (1 : 10)

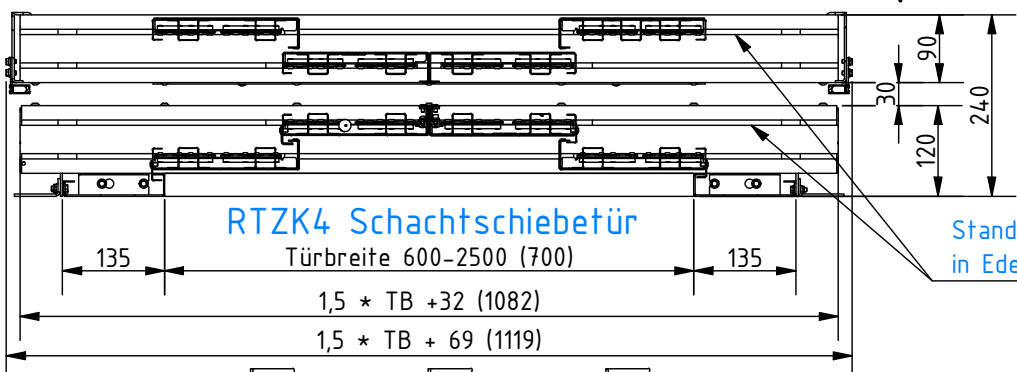

RTZK4 Schachtschiebetür

Türbreite 600-2500 (700)

$1,5 \cdot TB + 32$ (1082)

$1,5 \cdot TB + 69$ (1119)

Standard: Schwelle
in Edelstahl 1.4301

Kabineneinzug

B (1 : 10)

Schwelle und Kämpfer auf gleicher Höhe,
Kabineneinzugtiefe ≥ 15 mm möglich.

